

FIXTUR:455  
Bockprg:305-306  
R=60

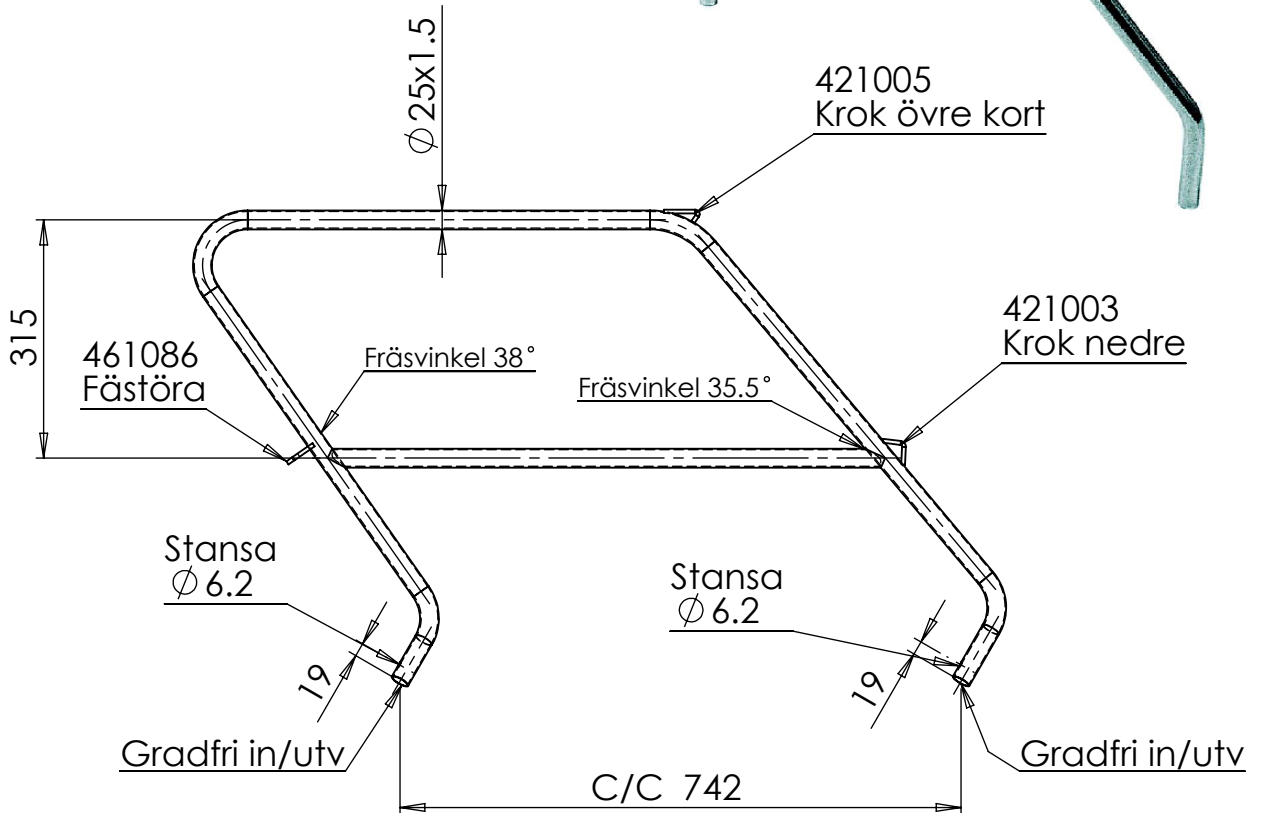

Består även av:  
461087, FOTSTEG FP 610 STAND INKL LANTERNPLÅT  
491016, MONTERINGSSATS 4 P FP STANDARD

KAP

2 st  $\text{Ø} 25 \times 1.5$  L=2160, gradas in/utv båda ändar *K-kap = Fixtur*

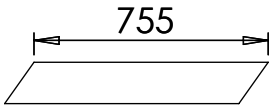
2 st  $\text{Ø} 25 \times 1.5$  L= 53°  53°  
*mall finns*

Generell tolerans enligt SS-ISO 2768-1 <i>medel</i>		 <b>AB Nylanders Rostfria</b>	NAMN	SIGNATUR	DATUM	TITEL/BENÄMNING																	
			Ritad	MF			<b>FÖRPULPIT 610 STANDARD</b>																
			Kontrollerad			DWG NO.																	
			Godkänd			<b>19991001</b>																	
F	Tolerans klass	Tillåtna avvikelser för basmåttområdet	REVISION			MATERIAL:	A4																
		<table border="1"> <tr> <td>över 0,5*</td> <td>över 3</td> <td>över 6</td> <td>över 30</td> <td>över 120</td> <td>över 400</td> <td>över 1000</td> <td>över 2000</td> </tr> <tr> <td>tom 3</td> <td>tom 6</td> <td>tom 30</td> <td>tom 120</td> <td>tom 400</td> <td>tom 1000</td> <td>tom 2000</td> <td>tom 4000</td> </tr> </table>	över 0,5*	över 3	över 6	över 30	över 120	över 400	över 1000	över 2000	tom 3	tom 6	tom 30	tom 120	tom 400	tom 1000	tom 2000	tom 4000	<b>AISI 316L</b>			<b>19991001</b>	
över 0,5*	över 3	över 6	över 30	över 120	över 400	över 1000	över 2000																
tom 3	tom 6	tom 30	tom 120	tom 400	tom 1000	tom 2000	tom 4000																
	medel	<table border="1"> <tr> <td>±0.1</td> <td>±0.1</td> <td>±0.2</td> <td>±0.3</td> <td>±0.5</td> <td>±0.8</td> <td>±1.2</td> <td>±2</td> </tr> </table>	±0.1	±0.1	±0.2	±0.3	±0.5	±0.8	±1.2	±2	VIKT:			SKALA: 1:10	BLAD 1 AV 1								
±0.1	±0.1	±0.2	±0.3	±0.5	±0.8	±1.2	±2																